

Edition 12



# GLOBAL EQUIPEMENT

Tarif H.T. 2022

Equipements pour applicateurs de sols en résine



<b>Protection individuelle</b> <i>Semelles, genouillères, lunettes, masques, combinaisons, gants</i>	page 4
<b>Montures et pinceaux</b>	page 8
<b>Rouleaux</b>	page 9
<b>Équipements divers</b> <i>Balais, arrachage manuel, rubans, sacs, doseurs, entonnoirs, bacs, robinets, transport de fûts</i>	page 10
<b>Débulleurs</b>	page 16
<b>Outils caoutchouc</b>	page 18
<b>Outils métalliques</b> <i>Lames dentées, spatules dentées, couteaux à enduire, truelles, lisseuses, platoirs</i>	page 20
<b>Consommables pour préparation de surface</b> <i>Molettes carbure de tungstène, fraises à plaquettes tungstène, abrasifs, pads, treillis, disques fibre, outils monobrosse</i>	page 26
<b>Outils diamant</b> <i>Plateaux de ponçage, disques de sciage, patins</i>	page 30
<b>Carters anti-poussière</b>	page 32
<b>Meuleuses</b>	page 32
<b>Sciage</b>	page 33
<b>Perforateurs et burineurs</b>	page 34
<b>Mélange</b> <i>Mélangeurs, pales, malaxeurs à mortier</i>	page 35
<b>Appareils de mesure</b> <i>Bombes au carbure, balances, humidimètre, thermohygromètre / pyromètre, scléromètre, dynamomètre, lasermètre</i>	page 38
<b>Aspiration</b>	page 40
<b>Environnement</b> <i>Ventilateurs, extracteurs radiaux, chauffages</i>	page 43
<b>Hélico et truelles mécaniques</b>	page 44
<b>Décolleuses</b>	page 45
<b>Monobrosses</b>	page 46
<b>Bouchardeuses</b>	page 47
<b>Ponceuses diamant</b>	page 48
<b>Rabots</b>	page 50
<b>Grenailleuses</b>	page 51

Semelles cloutées

2146	Semelles cloutées pointes 30 mm sangles velcro	a
2148	Semelles cloutées pro pointes 30 mm sangles velcro	b
21482	Jeu de clous 30 mm pour la paire de semelles bleues	c
21484	Jeu de sangles pour la paire de semelles bleues	
2147	Semelles cloutées bleues pointes cylindriques velcro	d



Genouillères - la paire

2180	Genouillères jaunes 2 lanières	e
2183	Genouillères jaunes 2 lanières anti-perforation DIN14404 niveau 1	f
2200	Genouillères à coques	g
2181	Genouillères bleues à sangles velcro	h
2192	Genouillère gel professionnelle	i



Lunettes

2215	Lunettes de protection	j
2216	Lunettes masque	k
2217	Casque anti-bruit	l
2219	Casque anti-bruit K3	m



2220	Demi-masque silicone à 2 cartouches nu	a
2230	Cartouche filtrante ABEK1 pour demi-masque	b
2231	Demi-masque jetable complet 3M	c



2239	Boîte de 10 masques FFP3 jetables avec valve	d
------	--	---

2235	Masque à visière panoramique sans cartouche	e
2236	Cartouche ABEK2P3 pour masque à visière panoramique	f



2241	Dispositif filtrant à ventilation assistée *	g
2246N	Flexible pour dispositif filtrant à ventilation assistée *	h
2247	Masque visière complet pour ventilation assistée *	i
22471	Ecran de recharge pour masque à ventilation assistée *	j
22472	Films de protection (x10) pour écran *	
2243	Cartouche filtrante CF22A2P3 pour ventilation assistée *	j



\* Prix sur demande





a

2260 Gant docker  
paume cuir t. 10

a



b

2265 Gant coton  
interlock écreu t. 10

b



c

2270 Gant latex pour solvant  
doublé coton t. 8,5

c

2271 Gant latex pour solvant  
doublé coton t. 9,5

c

2272 Gant latex pour solvant  
doublé coton t. 10,5

c



d

2275 Gant nitrile vert t.10

d



e

2259 Gant nylon gris  
enduit PU t. 9

e

2258 Gant nylon gris  
enduit PU t. 10

e



f

2259U Gants avec enduction  
NBR micro foam - taille 9

f

2258U Gants avec enduction  
NBR micro foam - taille 10

f



g

2276 Gant coton  
enduit latex jaune t. 10

g



h

2279 Boîte de 100 gants jetables nitrile noir  
non poudré t. XL

h

2285	Crème nettoyante pour les mains 125 ml	a
2286	Crème nettoyante pour les mains 1 l	b
2288	Pompe doseuse pour flacon 1 l	c
2287	Protection de la peau 125 ml	d
2289	Crème réparatrice 100 ml	e
2283	Lingettes spécifiques résine - <b>seu 72 unités</b>	f



## Tyvek

2252	Combinaison Tyvek t. M	g
2253	Combinaison Tyvek t. L	g
2250	Combinaison Tyvek t. XL	g
2251	Combinaison Tyvek t. XXL	g

2248	Pantalon Tyvek t. XL	h
2249	Pantalon Tyvek t. XXL	h

2245	Couvre-chaussure renforcé taille unique - <b>la pièce</b>	i
------	--	---



Pattes de lapin - le paquet de 10 unités

1121L	Antiprojection 100/12 mm	a
1120L	Polyamide texturé 110/12 mm	b
1126L	Polyamide texturé 110/7 mm	c
1127L	Polyester tissé 110/10 mm (microfibre)	d
1123S	Mousse floquée 100 mm	e

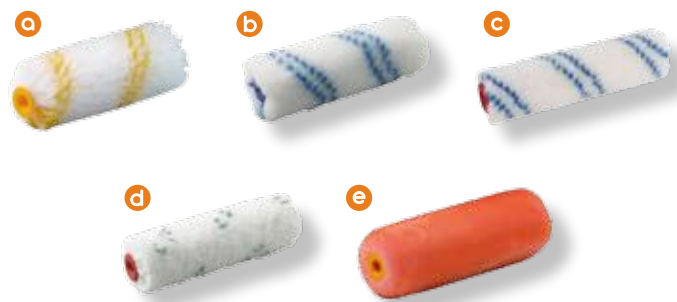

Montures

1160S	Monture radiateur 42 cm	f
1130S	Monture à clips 180 mm	g
1135S	Monture à clips 250 mm	h
1140	Monture marine 250 mm finition zingué blanc	i
1150	Monture marine 500 mm finition zingué blanc	j
1151F	Monture marine 500 mm <b>coudée</b> finition zingué blanc	

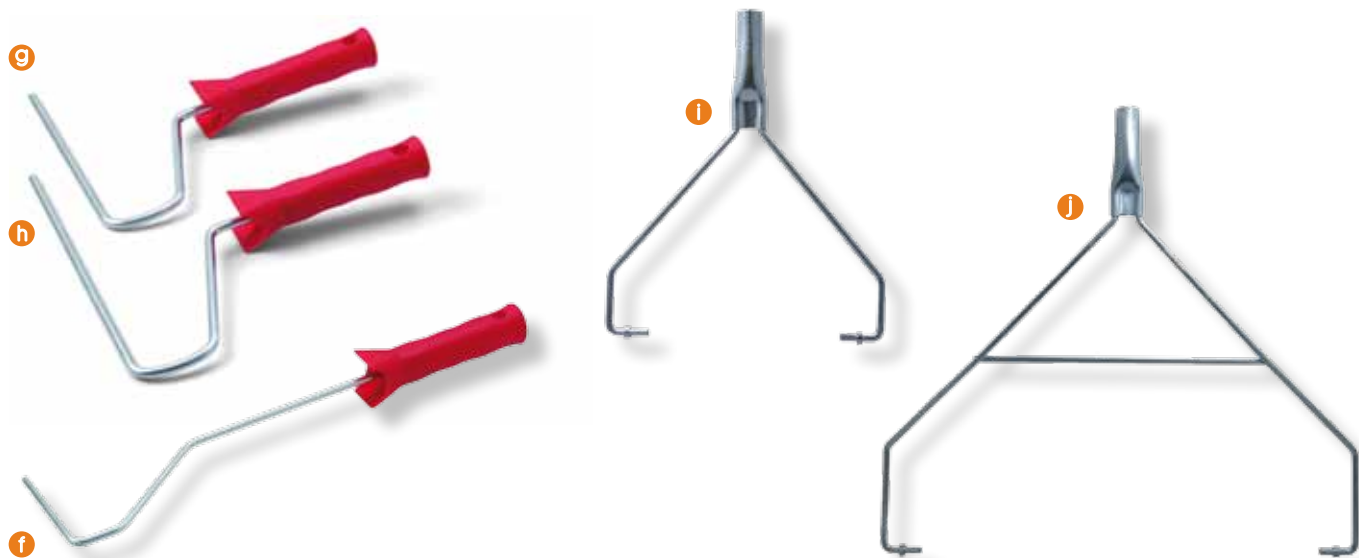

Pinceaux

1172S	Pinceau plat 40 mm manche jaune	k
1182S	Pinceau plat 60 mm manche jaune	l
1190S	Pinceau plat 100 mm manche jaune	m
1180S	Pinceau plat 60 mm manche bois	n



1220S	Pinceau rond 18 mm	
1230S	Pinceau rond 25 mm	o
1240S	Pinceau rond 29 mm	p
1250S	Pinceau rond 32 mm	q



1270S	Pinceau radiateur 35 mm	r
1280S	Pinceau radiateur 50 mm	s





Antiprojection



<b>1010L</b>	180/12 mm
<b>1020L</b>	250/12 mm
<b>1030L</b>	500/12 mm

Polyester tissé



<b>1099S</b>	180/18 mm
<b>1100S</b>	250/18 mm

Primaire



<b>1039S</b>	180/18 mm
<b>1060S</b>	250/18 mm
<b>1042S</b>	500/18 mm

Polyester tissé (microfibre)



<b>1104L</b>	180/10 mm
<b>1105L</b>	250/10 mm
<b>1115L</b>	500/10 mm

Polyamide texturé



<b>1080L</b>	250/7 mm
<b>1090L</b>	500/7 mm

<b>1107L</b>	250/12 mm
<b>1110L</b>	500/12 mm

<b>1109L</b>	250/18 mm
<b>1113L</b>	500/18 mm

Laqueur velours



<b>1092S</b>	180/4 mm
<b>1095S</b>	250/4 mm

Laqueur mousse floquée

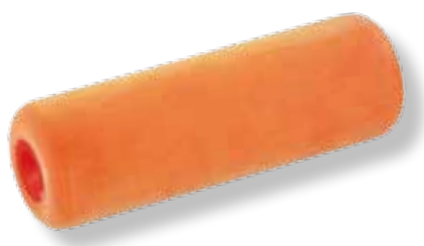

<b>1075S</b>	250 mm
--------------	--------

Nid d'abeille mousse alvéolée



<b>1118L</b>	180 mm
<b>1119L</b>	250 mm

Balais

1300	Balai coco 60 cm	a
1310	Balai coco 100 cm	b
1320	Balai nylon rouge 60 cm	c



1350	Pelle à poussière métallique largeur 22 cm	d
1345	Balayette à poussière largeur 55 mm	e

1330	Manche bois 130 cm Ø 24 mm	f
1331	Manche bois 140 cm Ø 28 mm	g



1290S	Perche télescopique acier 2 x 100 cm	h
1290	Perche télescopique aluminium 3 x 100 cm	i
1295	Perche aluminium télescopique 104/178 cm pour raclette caoutchouc à manche orienté * p. 18	j



Sacs

2293	Rouleau de 10 sacs poubelle 120 l	k
2292	Rouleau de 10 sacs poubelle 240 l	l
2291	Paquet de 50 sacs gravats 780 x 1200 mm épaisseur 15/100	m
2300	Chiffons 100 % coton blanc 10 kg	n



<b>2010</b>	Scraper largeur 125 mm	<b>a</b>
<b>2020</b>	Lames pour scraper - par 5	<b>b</b>

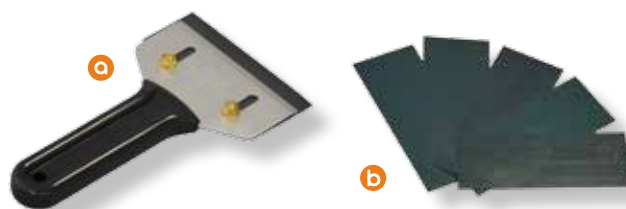

<b>2050S</b>	Cutter auto-bloquant	<b>c</b>
<b>2060S</b>	Boîte de 10 lames de cutter	<b>d</b>



<b>7200</b>	Pince arrache-sols collés	<b>e</b>
-------------	---------------------------	----------



<b>2058</b>	Paire de ciseaux acier inox 11''	<b>f</b>
<b>2059</b>	Paire de ciseaux «poseur de sol» 26 cm	<b>g</b>



<b>2175</b>	Massette 1,250 kg	<b>h</b>
<b>2177</b>	Burin plat 250/14 mm	<b>i</b>



<b>3450S</b>	Outil multifonction poignée Soft Grip lame inox 75 mm	<b>j</b>
--------------	---	----------



<b>2035</b>	Grattoir de sol 300 mm	<b>k</b>
<b>2036</b>	Manche pour grattoir 300 mm	<b>l</b>



Rubans

<b>2110A</b>	Masquage papier 50 mm x 50 m 95° - <b>36 unités/carton</b>	<b>a</b>
<b>2120S</b>	Masquage toilé bleu 50 mm x 25 m - <b>30 unités/carton</b>	<b>b</b>
<b>2118S</b>	Masquage toilé gris 48 mm x 50 m - <b>24 unités/carton</b>	<b>c</b>
<b>2122A</b>	Masquage PVC orange 48 mm x 33 m lisse - <b>36 unités/carton</b>	<b>d</b>
<b>2130S</b>	Rubalise 7 cm x 200 m	<b>e</b>
<b>2115S</b>	Ruban extra-large 30 cm x 20m (adhésif + craft)	<b>f</b>
<b>21465</b>	Recharge poudre à tracer bleue 400 g	<b>g</b>



Pistolets

<b>20524</b>	Pistolet à cartouche/poche manuel 400 ml	<b>h</b>
<b>2051</b>	Pistolet à cartouche/poche manuel 600 ml	<b>h</b>



Profilés

<b>9001</b>	Profilé élastomère 6 x 6 mm adhésif x 25 m	<b>i</b>
<b>9000</b>	Profilé élastomère 8 x 8 mm adhésif x 25 m	



→ Adhésif sur une face  
 → Anti-adhérent sur 3 faces

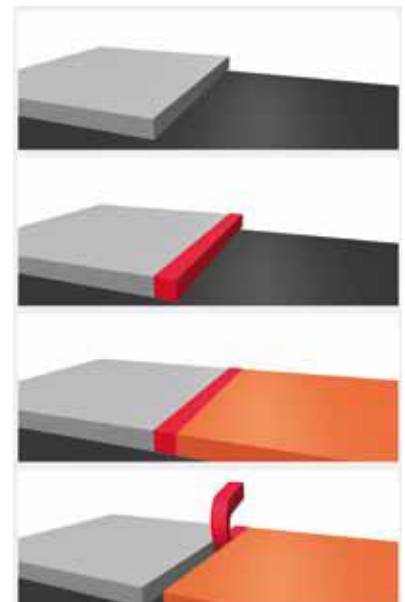



## Doseurs gradués

2308	Doseur 0,25 l	a
2310	Doseur 0,5 l	b
2315	Doseur 1 l	c
2320	Doseur 2 l	d
2325	Doseur 3 l	e
2330	Doseur 5 l	f



## Entonnoirs

2335	Entonnoir Ø 200 mm	g
2337	Entonnoir Ø 250 mm	h
2340	Entonnoir Ø 350 mm	i



## Bacs

2040	Bac de saupoudrage 20 litres avec sangle	j
2075S	Seau à peinture rectangulaire 12 l	k
2346	Seau plastique 17 l gradué avec bec verseur	l
2080	Bac rond 65 l	m
2085	Bac rond 65 l éco	n
2092	Bac rond 40 l	o
2100	Bac rectangulaire 65 l	p
2105	Cuve 80 l pour Beba B53	q





<b>2348</b>	Chariot verseur galvanisé pour seau 30 litres	<b>a</b>
<b>81863D</b>	Chariot verseur galvanisé pour cuve 65 litres	<b>b</b>
<b>81817D</b>	Chariot verseur galvanisé pour cuve 80 litres B53	<b>c</b>



Transport fût

<b>2370</b>	Palette à fût	<b>d</b>
<b>2360</b>	Chariot porte-fût standard avec levier	<b>e</b>
<b>2350</b>	Chariot porte-fût à rouleaux avec levier	<b>f</b>

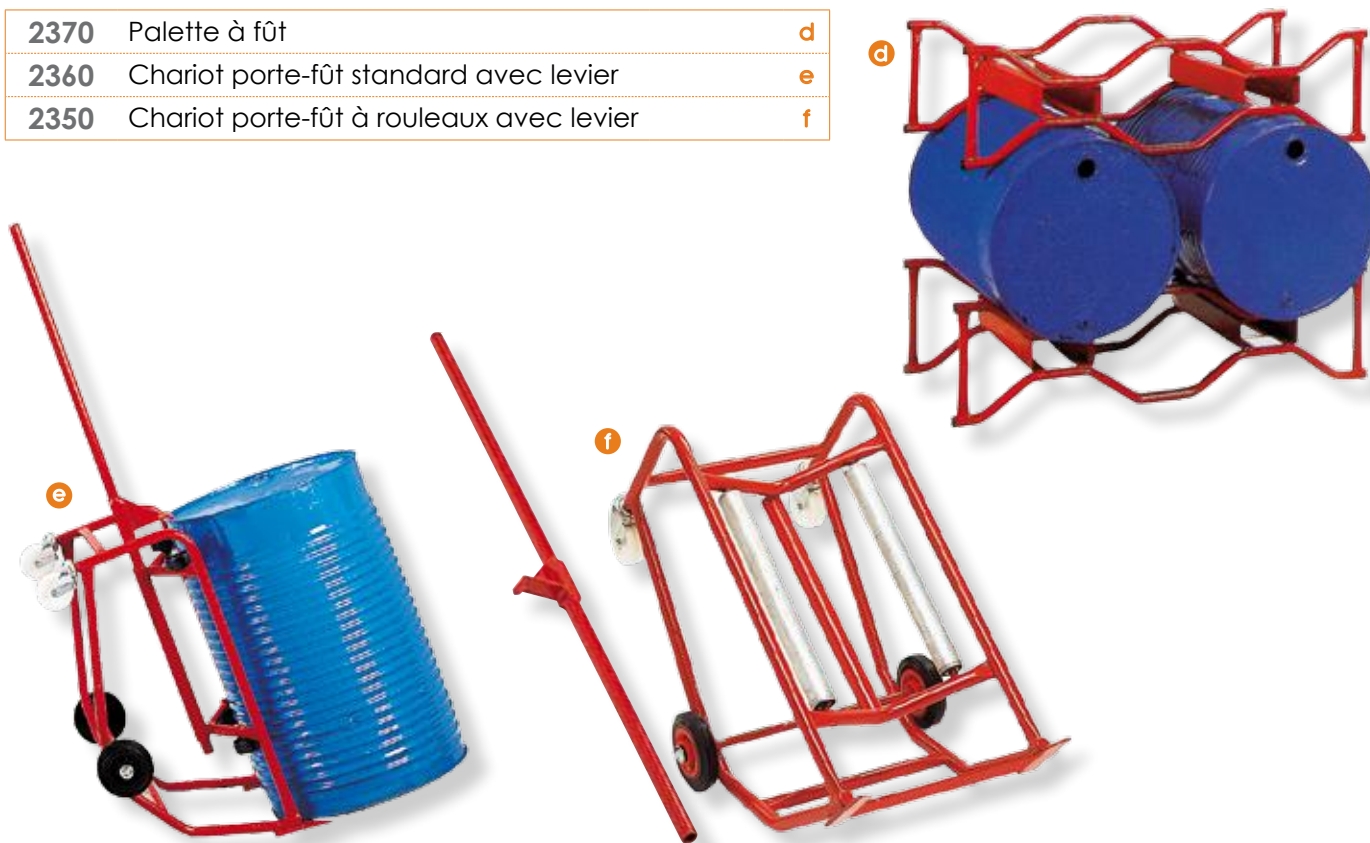

**2385** Brouette entièrement galvanisée à clous a



Autour du fût

<b>2108</b>	Bac de rétention souple 140 x 100 x 15 cm / 210 litres	b
<b>2031</b>	Bâche de protection absorbante feutrine/PE 1 m x 50 ml	c
<b>2032</b>	Bâche de protection PE 3 m x 25 ml épaisseur 80 microns	d



Robinets

<b>2070</b>	Robinet métal 2'' fermeture laiton pour fût	e
<b>2071</b>	Robinet PE 2'' pour fût	f
<b>2072</b>	Robinet PE 3/4'' pour fût	g
<b>2073</b>	Clé ouvre-fût universelle	h



Débouilleurs plastiques picots pointus

<b>3050P</b>	250/11 mm	<b>a</b>
<b>3055</b>	500/11 mm	



<b>3060</b>	250/21 mm	<b>b</b>
<b>3065</b>	500/21 mm	



<b>3080</b>	250/35 mm	<b>c</b>
<b>3082</b>	500/35 mm	



Débouilleurs plastiques picots arrondis

<b>3000</b>	Largeur 250 mm	<b>d</b>
<b>3005</b>	Largeur 500 mm	



Débouilleurs à poils métalliques

<b>3090E</b>	250/13 mm	<b>e</b>
<b>3091E</b>	500/13 mm	



<b>3088E</b>	250/18 mm	
<b>3089E</b>	500/18 mm	

Débouilleur à boucles synthétique bleu

<b>3030</b>	Largeur 250 mm	<b>f</b>
<b>3031</b>	Largeur 500 mm	



Déballeurs laiton

<b>3015</b>	Ø 14 mm largeur 80 mm	<b>a</b>
<b>3016</b>	Ø 14 mm largeur 120 mm	<b>b</b>

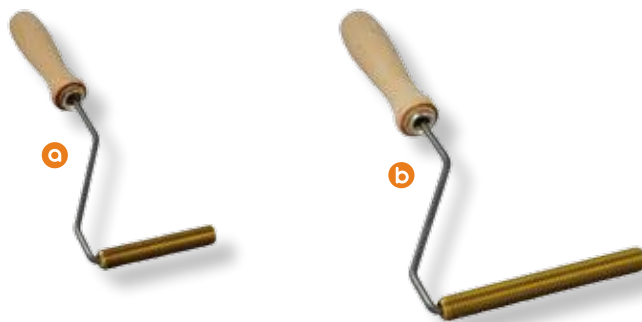

Déballeurs Téflon

<b>3035</b>	Ø 30 mm largeur 80 mm	<b>c</b>
<b>3036</b>	Ø 30 mm largeur 120 mm	<b>d</b>
<b>3037</b>	Ø 30 mm largeur 180 mm	<b>e</b>



Déballeurs à rondelles métalliques indépendantes

<b>3025</b>	Ø 40 mm largeur 120 mm	<b>f</b>
<b>3026</b>	Ø 40 mm largeur 180 mm	<b>g</b>



Déballeurs à rondelles plastiques indépendantes

<b>3006</b>	Ø 34 mm largeur 120 mm	<b>h</b>
<b>3007</b>	Ø 34 mm largeur 180 mm	<b>i</b>



Déballeurs mat de verre alu rainuré

<b>3019</b>	Ø 50 mm largeur 180 mm	<b>j</b>
-------------	---------------------------	----------



Maroufleur

<b>3087</b>	Maroufleur Ø 50 mm largeur 145 mm	<b>k</b>
-------------	--------------------------------------	----------







**3460** Lisseuse d'angle en caoutchouc **a**

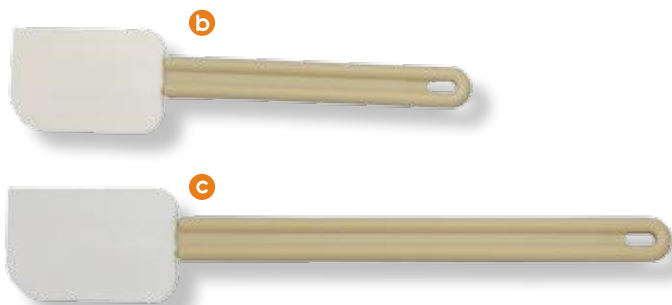

**2165F** Maryse manche bois 31 cm **b**  
**2167F** Maryse manche bois 51 cm **c**



**3275** Raclette de carreleur 28 cm caoutchouc rouge **d**



**3270** Raclette caoutchouc rigide 28 cm manche bois **e**

**3277** Raclette caoutchouc dur rouge 46 cm à emmancher **f**



**3463E** Raclette caoutchouc rouge 36 cm à manche orienté \* **g**

**3462E** Raclette caoutchouc rouge 50 cm à manche orienté \* **h**

\* S'adaptent à la perche aluminium télescopique 104/178 cm réf. 1295 (p.10)



**3100** Raclette mousse 55 cm **i**

**3105** Raclette mousse 75 cm **j**

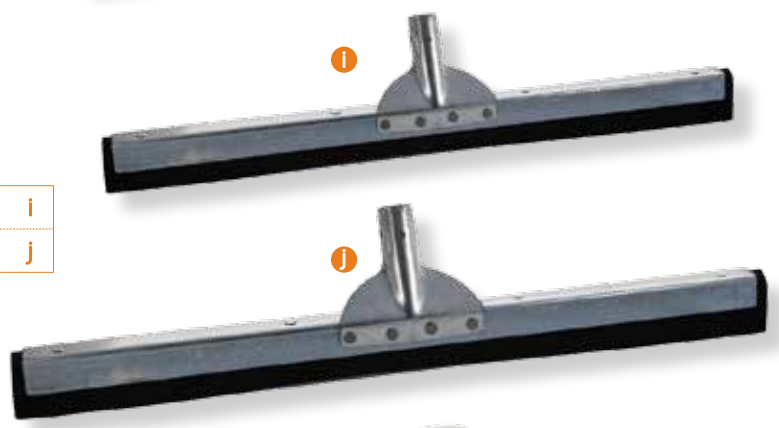

**3102** Raclette polypro mousse blanche 55 cm **k**





**3118** Râteau 61 cm pour lame caoutchouc (livré avec lame noire) a



**31182** Lame caoutchouc noire pour râteau 61 cm b



**31184** Lame caoutchouc blanche pour râteau 61 cm c

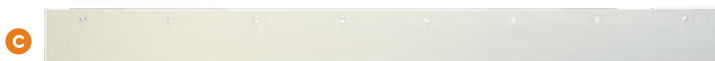

Outils pour lames caoutchouc lisse et crantées

**3124** Raclette aluminium 26 cm pour lame caoutchouc épaisseur 8 mm (livré sans lame) d



**3122** Râteau aluminium 58 cm pour lame caoutchouc épaisseur 8 mm (livré sans lame) g



**312400** Lame **droite** caoutchouc blanc épaisseur 8 mm pour raclette 26 cm e



**31220** Lame **droite** caoutchouc blanc épaisseur 8 mm pour râteau 58 cm h



Lame caoutchouc blanc épaisseur 8 mm pour raclette 26 cm	
<b>312401</b>	Dents <b>1 mm</b>
<b>312402</b>	Dents <b>2 mm</b>
<b>312403</b>	Dents <b>3 mm</b>
<b>312404</b>	Dents <b>4 mm</b>
<b>312405</b>	Dents <b>5 mm</b>
<b>312406</b>	Dents <b>6 mm</b> <span style="float: right;">f</span>
<b>312407</b>	Dents <b>7 mm</b>
<b>312408</b>	Dents <b>8 mm</b>
<b>312409</b>	Dents <b>9 mm</b>
<b>312410</b>	Dents <b>10 mm</b>
<b>312411</b>	Dents <b>11 mm</b>
<b>312412</b>	Dents <b>12 mm</b>
<b>312414</b>	Dents <b>14 mm</b>
<b>312418</b>	Dents <b>18 mm</b>



Lame caoutchouc blanc épaisseur 8 mm pour râteau 58 cm	
<b>312201</b>	Dents <b>1 mm</b>
<b>312202</b>	Dents <b>2 mm</b>
<b>312203</b>	Dents <b>3 mm</b>
<b>312204</b>	Dents <b>4 mm</b>
<b>312205</b>	Dents <b>5 mm</b>
<b>312206</b>	Dents <b>6 mm</b> <span style="float: right;">i</span>
<b>312207</b>	Dents <b>7 mm</b>
<b>312208</b>	Dents <b>8 mm</b>
<b>312209</b>	Dents <b>9 mm</b>
<b>312210</b>	Dents <b>10 mm</b>
<b>312211</b>	Dents <b>11 mm</b>
<b>312212</b>	Dents <b>12 mm</b>
<b>312214</b>	Dents <b>14 mm</b>
<b>312218</b>	Dents <b>18 mm</b>





**3150** Dents 1,8/2,5/0,2 mm



**3160** Dents 2,8/1,8/0,2 mm

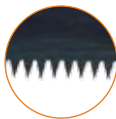

**3170** Dents 3,4/4,2/0,2 mm



**3180** Dents 5,1/10,3/0,2 mm



**31711** Dents 9,2/10,0/0,2 mm



**31712** Dents 7,7/8,2/0,2 mm



**31713** Dents 5,2/6,2/0,2 mm



**31715** Dents 4,2/5,7/0,2 mm



**31718** Dents 4,4/2,8/0,2 mm



**31719** Dents 1,5/1,8/1,2 mm



**31720** Dents 1,5/1,5/0,5 mm



**3174** Dents 6,6/8,2/0,2 mm



**3176** Dents 5,5/6,5/0,5 mm



**3173** Dents 2,6/3,0/2,0 mm



**3175** Dents 4,7/2,8/0,2 mm



<b>3120</b>	Rateau bois/inox 56 cm pour lames dentées	<b>a</b>
<b>3130</b>	Support manche pour rateau bois/inox	<b>b</b>

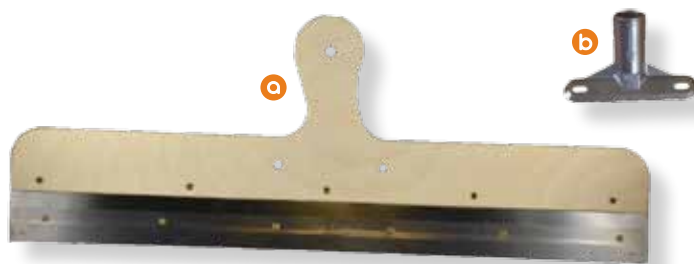

<b>3140</b>	Raclette 28 cm pour lame dentée	<b>c</b>
<b>31410</b>	Raclette 28 cm alu pour lame dentée	<b>d</b>



Spotules dentées

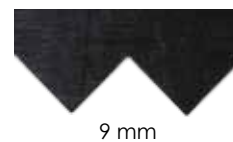
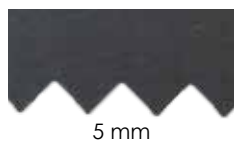
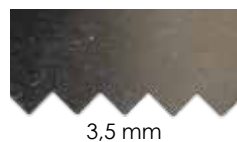

<b>3195E</b>	250/3,5 mm
<b>3200E</b>	250/5 mm
<b>3210E</b>	250/7 mm
<b>3220E</b>	250/9 mm



<b>3235E</b>	400/3,5 mm
<b>3240E</b>	400/5 mm
<b>3250E</b>	400/7 mm
<b>3260E</b>	400/9 mm



Rateaux crantés

<b>3130</b>	Support de manche	<b>e</b>
<b>31203</b>	Rateau cranté 58 cm dents 3 mm	<b>f</b>
<b>31204</b>	Rateau cranté 58 cm dents 4 mm	<b>g</b>
<b>31205</b>	Rateau cranté 58 cm dents 5 mm	<b>h</b>
<b>31206</b>	Rateau cranté 58 cm dents 6 mm	<b>i</b>
<b>31207</b>	Rateau cranté 58 cm dents 7 mm	<b>j</b>
<b>31209</b>	Rateau cranté 58 cm dents 9 mm	<b>k</b>

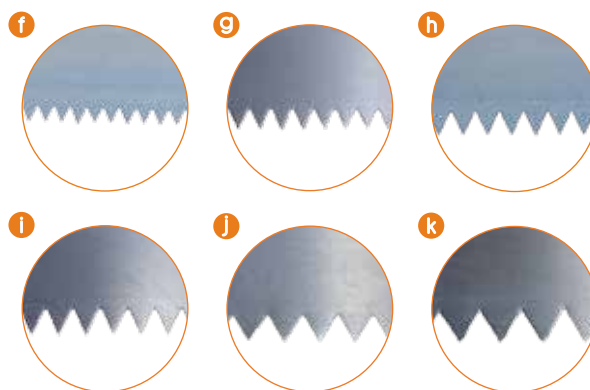

**8211S** Boîte d'épandage à mortier \*

Largeur d'épandage	600 mm
Épaisseur d'application réglable de	0 à 50 mm
Dimensions (L x l x h)	750 x 600 mm
Poids	20 kg

\* **Prix sur demande**

## Rateaux à picots

<b>31150E</b>	Rateau aluminium 58 cm à picots réglables de 0 à 10 mm	<b>a</b>
<b>3097</b>	Rateau largeur 40 cm à 2 vis réglables de 0 à 30 mm	<b>b</b>
<b>3099</b>	Rateau largeur 60 cm à 2 vis réglables de 0 à 30 mm	<b>c</b>





## Râteau lisse

**31200** Râteau 60 cm inox pour «tiré à 0»

**a**



## Couteaux

**3300** Couteau à enduire 6 cm

**b**

**3302** Couteau riflard 7 cm

**c**



**3303** Couteau à enduire 16 cm inox poignée softgrip

**d**

**3305** Couteau à enduire 20 cm inox poignée softgrip

**e**



## Truelles

**3310** Truelle pointue 14 cm

**f**

**3320** Truelle de maçon carrée 18 cm

**g**

**3330** Truelle langue de chat 16 cm

**h**

**3335** Truelle de maçon ronde 18 cm

**i**

**3340** Truelle stucateur 8 cm

**j**







- 3360S** Lisseuse 28 x 13 cm inox épaisseur 0,7 mm éco **a**
- 3360J** Lisseuse 28 x 13 cm inox épaisseur 0,7 mm **b**



- 3355** Lisseuse 28 x 13 cm plastique résistant épaisseur 3 mm **c**



- 3373** Platoir 28 x 10 cm arrondi à l'avant inox **d**



- 3364** Lisseuse 29,5 x 8 cm inox arrondie des 2 côtés poignée bois **e**



- 3367** Lisseuse 40 x 10 cm épaisseur 0,7 mm manche bois rond **f**



- 3368** Lisseuse 40 x 10 cm épaisseur 0,7 mm manche bois carré **g**



- 3372** Lisseuse flamande 50 cm inox **h**



- 3345** Lisseuse 28 x 13 cm crantée inox dents 6 mm **i**



<b>3374S</b>	Grand platoir 48 x 13 cm inox épaisseur 0,7 mm éco	a
<b>3374J</b>	Grand platoir 48 x 13 cm inox épaisseur 0,7 mm	a

<b>3375</b>	Grand platoir 48 x 13 cm cranté inox dents 6 mm	b
-------------	--	---



<b>3430</b>	Platoir arrondi 36 x 10 cm acier bleui rigide	c
-------------	--	---

<b>3410</b>	Platoir 28 x 11 cm inox doré incurvé	d
<b>3420</b>	Platoir arrondi 25 x 7 cm inox doré flexible	e

Fers à gorge



<b>3288</b>	Fer à gorge 20 x 12 x 20 cm rayon 3 cm acier inox	f
-------------	--	---

<b>3289F</b>	Fer à gorge 150 x 107 x 60 mm rayon 27 mm acier inox	g
--------------	---	---



**4030W** 5 pointes  
45 x 16 x 6 x 6,5 cm \*



**4025W** 6 pointes  
57 x 25 x 6 x 8,3 cm \*



**4010W** 8 pointes  
83 x 30 x 8 x 8,3 mm \*



**4020W** 12 pointes  
80 x 30 x 8 x 8,3 mm \*

Fraises à plaquettes carbure de tungstène



**4080W** 5 taillants  
43 x 11 x 15 x 2,8 mm \*



**4035W** 6 taillants  
57 x 22 x 25 x 2,8 mm \*



**4040W** 6 taillants  
83 x 20 x 30 x 4 mm \*



**4051W** 6 taillants  
83 x 40 x 30 x 4 mm \*

\* Prix sur demande

Ensemble tambour 200 mm

8285	Tambour nu pour CT200 *	a
8295	Axe acier traité 213 x 12 mm pour tambour CT200 *	b
8315	Rondelle acier traité 25 x 13 x 3 mm pour tambour CT200 *	c



Ensemble tambour 250 mm

8220	Tambour nu pour CT250 *	d
8245	Axe acier traité 270 x 16 mm pour tambour CT250 *	e
8335	Rondelle acier traité 40 x 17 x 4 mm pour tambour CT250 *	f

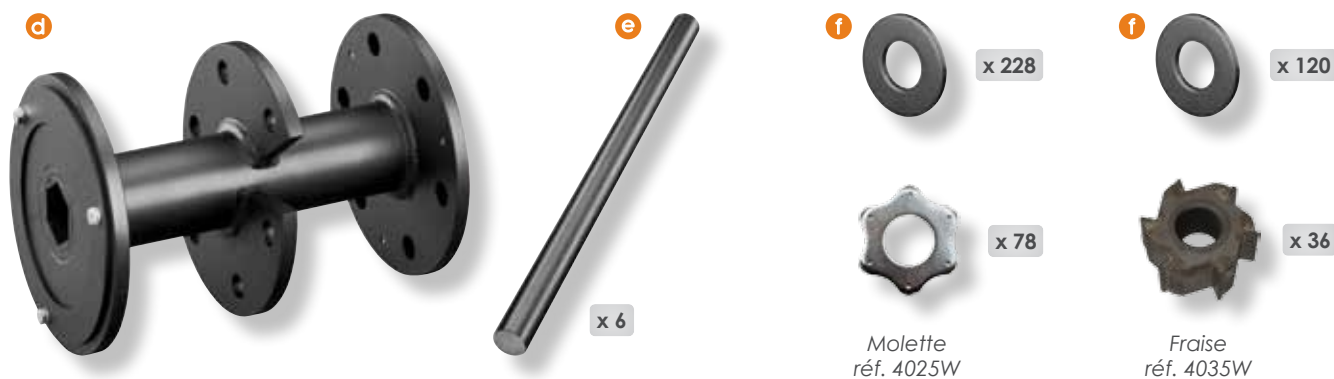

Ensemble tambour 320 mm

8240	Tambour nu pour CT320 *	g
8250	Axe acier traité 354 x 22 mm pour tambour CT320 *	h
8330	Rondelle acier traité 50 x 23 x 4 mm pour tambour CT320 *	i

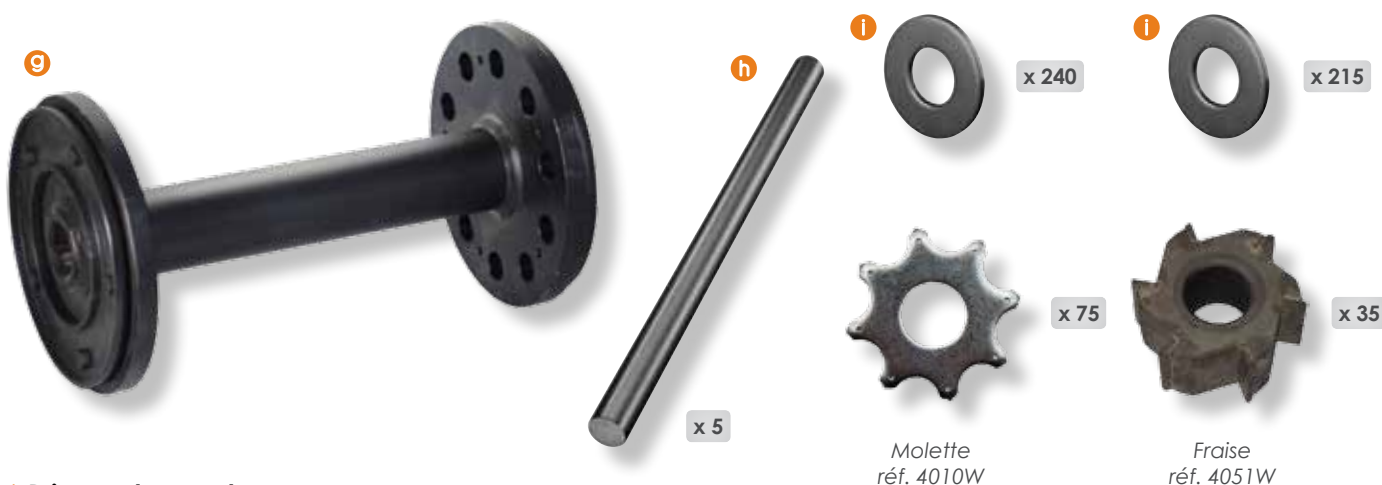

\* Prix sur demande



Abrasifs Ø 400 mm double faces alésage 25 mm

4160	Grain 16
4170	Grain 24
4180	Grain 36
4190	Grain 60
4195	Grain 80
4200	Grain 100
4205	Grain 120



Pads Ø 400 mm

4210	Noir
4214	Vert
4212	Rouge
4216	Blanc

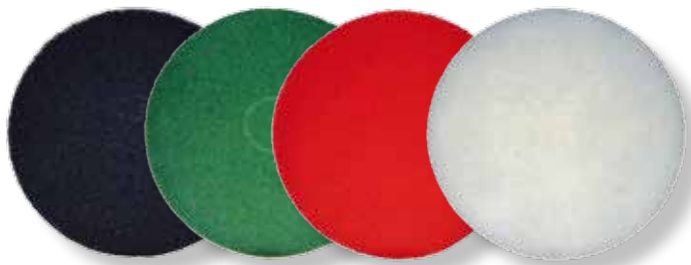

Treillis Ø 400 mm

4220	Grain 40
4222	Grain 60
4230	Grain 80
4232	Grain 100
4234	Grain 120
4236	Grain 180
4238	Grain 220

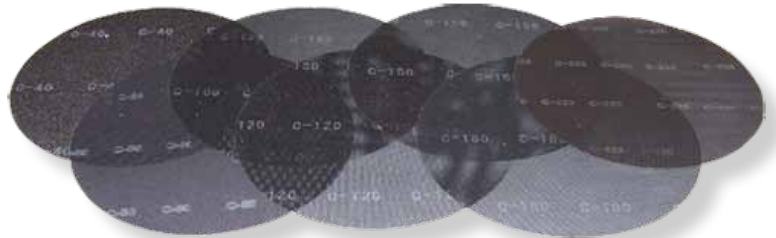

Disques tôle carbure de tungstène Ø 400 mm double faces

4090	Disque tôle tungstène grain 16	a
4100	Disque tôle tungstène grain 24	b
4105	Disque tôle tungstène grain 36	c

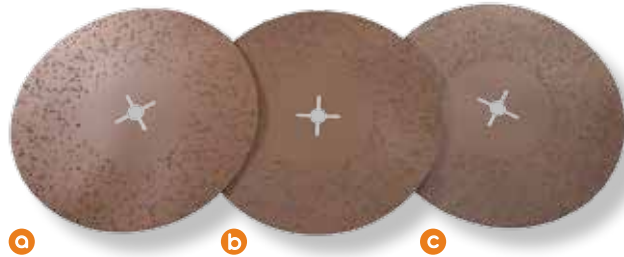

Autres abrasifs







4410	Pierre à poncer grain 16 - 100 x 50 x 50 mm	d
------	---	---



<b>4270</b>	Support disque semi-flexible Ø 127 mm	<b>a</b>
<b>4280</b>	Support disque semi-flexible Ø178 mm	<b>b</b>
<b>4288</b>	Disque Spamzec plat Ø 127 mm grain 24	<b>c</b>
<b>4298</b>	Disque Spamzec plat Ø 127 mm grain 36	<b>c</b>
<b>4308</b>	Disque Spamzec plat Ø 178 mm grain 24	<b>d</b>
<b>4318</b>	Disque Spamzec plat Ø 178 mm grain 36	<b>d</b>
<b>4405</b>	Disque fibre Ø 115 mm grain 50 - les 25 unités	29,00 € <b>e</b>
<b>4406</b>	Disque fibre Ø 115 mm grain 80 - les 25 unités	27,00 € <b>f</b>



Outils monobrosse

<b>g</b> 	Plateau à picots PVC porte-pads Ø 400 mm	
	<b>8060</b> pour 1500W <b>g</b>	<b>80253</b> pour 2500 W
<b>i</b> 	Plateau support abrasif double face Ø 400 mm	
	<b>8040</b> pour 1500W <b>h</b>	<b>80251</b> pour 2500 W
<b>k</b> 	Plateau brosse nylon tendre Ø 400 mm	
	<b>8065</b> pour 1500W <b>j</b>	<b>80254</b> pour 2500 W
	Plateau brosse nylon dure Ø 400 mm	
	<b>8067</b> pour 1500W <b>k</b>	<b>80252</b> pour 2500 W
	Plateau de lissage de mortier de résine Ø 560 mm	<b>l</b>
	<b>80261</b>	
	Carter souple d'aspiration pour monobrosse	<b>m</b>
	<b>8090</b>	

Plateaux diamant turbine

<b>5005</b>	Plateau diamant Ø 80 mm double rangées	<b>a</b>
<b>5010</b>	Plateau diamant Ø 100 mm turbine	<b>b</b>
<b>5022</b>	Plateau diamant Ø 125 mm turbine - liant tendre - vert	<b>c</b>
<b>5020</b>	Plateau diamant Ø 125 mm turbine - liant moyen - gris	
<b>5021</b>	Plateau diamant Ø 125 mm turbine - liant dur - bleu	
<b>5032</b>	Plateau diamant Ø 150 mm turbine - liant tendre - vert alésage 19 mm	<b>d</b>
<b>5030</b>	Plateau diamant Ø 150 mm turbine - liant moyen - gris alésage 19 mm	
<b>5031</b>	Plateau diamant Ø 150 mm turbine - liant dur - bleu alésage 19 mm	
<b>5039</b>	Plateau diamant Ø 180 mm turbine - liant tendre - vert	<b>e</b>
<b>5040</b>	Plateau diamant Ø 180 mm turbine - liant moyen - gris	
<b>5041</b>	Plateau diamant Ø 180 mm turbine - liant dur - bleu	



Plateaux diamant polycristallin

<b>50002</b>	Plateau polycristallin Ø 125 mm à 6 segments pointus	<b>f</b>
<b>50012</b>	Plateau polycristallin Ø 180 mm à 6 segments pointus	<b>g</b>
<b>50004</b>	Plateau polycristallin Ø 125 mm à 6 segments arrondis	<b>h</b>
<b>50014</b>	Plateau polycristallin Ø 180 mm à 6 segments arrondis	<b>i</b>

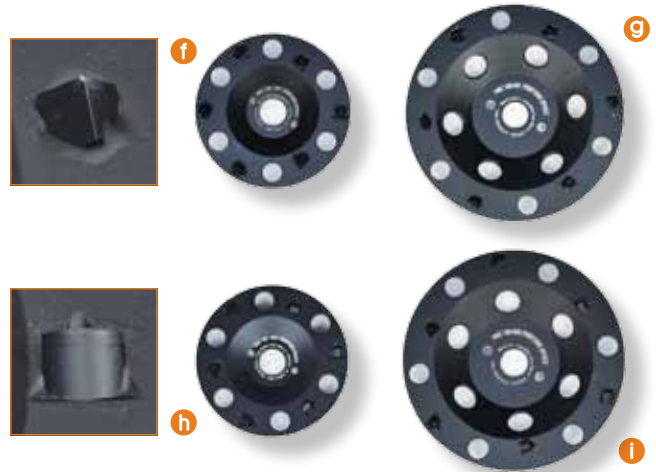

Patins

<b>51134</b>	Patin 2 segments noir liant dur	<b>j</b>
<b>5117</b>	Patin 2 segments jaune liant tendre	<b>k</b>
<b>5115</b>	Patin 3 segments polycristallin arrondis	<b>l</b>
<b>5115D</b>	Patin 3 segments polycristallin pointus	<b>m</b>
<b>5115DR</b>	Patin 3 segments polycristallin pointus + renfort noir	<b>n</b>





<b>5090</b>	Plateau diamant gris Ø 250 mm 20 segments 10 mm liant polyvalent	<b>a</b>
<b>5090E</b>	Plateau diamant gris Ø 250 mm 12 segments 10 mm liant polyvalent	<b>b</b>

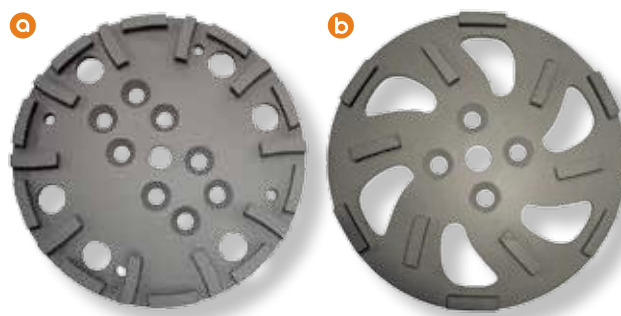

<b>5110</b>	Plateau diamant Ø 230 mm 10 segments pour Delta II liant polyvalent gris	<b>c</b>
<b>51112</b>	Plateau diamant Ø 230 mm 10 segments pour Delta II liant dur noir	<b>d</b>



Disques de sciage

<b>5119</b>	Disque de sciage diamant Ø 115 mm	<b>e</b>
<b>5120</b>	Disque de sciage diamant Ø 125 mm	<b>f</b>
<b>5160</b>	Disque de sciage diamant Ø 230 mm	<b>g</b>
<b>5150</b>	Disque de sciage diamant Ø 230 mm haut rendement	<b>h</b>

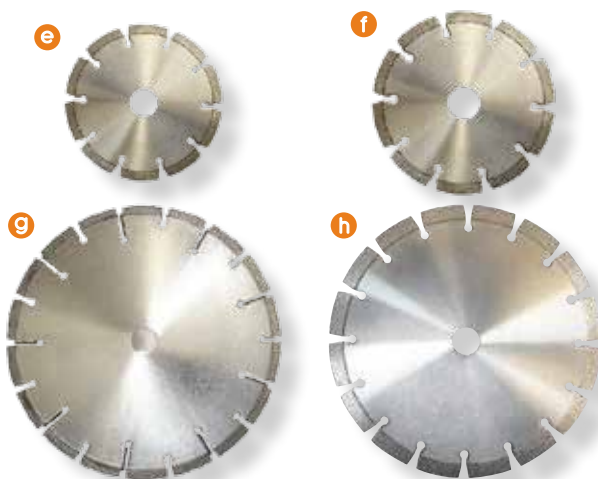

<b>5153</b>	Disque de sciage Ø 180 mm alésage 25,43 mm	<b>i</b>
<b>5168</b>	Disque de sciage Ø 180 mm alésage 25,43 mm pour béton quartzé	<b>j</b>

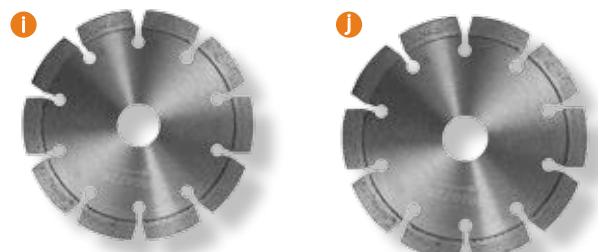

<b>5136</b>	Disque à fraiser Ø 125 mm alésage 22,2 mm épaisseur 9,6 mm	<b>k</b>
<b>5135</b>	Disque à fraiser Ø 180 mm alésage 22,2 mm épaisseur 9,6 mm	<b>l</b>

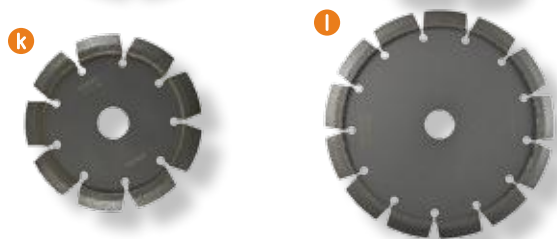

Disques pour déjointoyage

<b>5175</b>	Disque pour déjointoyage Ø 125 mm épaisseur 6,6 mm	<b>m</b>
<b>5140</b>	Disque pour déjointoyage Ø 230 mm épaisseur 5 mm	<b>n</b>

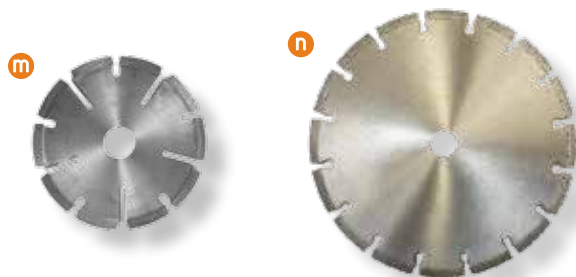



Carters de ponçage Ø 125 mm

**60100** Carter d'aspiration  
Bosch pro Ø 125 mm  
pour meuleuse 1400 W a



**60101** Brosse de rechange  
pour carter Bosch pro  
Ø 125 mm b



Carters de ponçage Ø 180 mm

**60159** Carter d'aspiration  
Ø 180 mm universel c



Meuleuses

**6250** Meuleuse Bosch 1700 W  
2800/11000 tr/min à variateur d



**6037M** Meuleuse Metabo 2400 W  
6600 tr/min e



<b>62502</b>	Carter de sciage Ø 125 mm	<b>a</b>
<b>62504</b>	Carter de sciage Ø 230 mm	<b>b</b>
<b>6042</b>	Rainureuse à béton 150 mm - 1400 W	<b>c</b>



Scies à sol

Consommables p. 31



**81915** Scie à sol RG 180 - 220 V \* **d**

Tension d'alimentation	220 - 230 V
Puissance	2,2 kW
Vitesse rotation moteur	2750 tr/min
Vitesse rotation axe	3500 tr/min
Diamètre du disque	180 mm
Dimensions	790 x 950 x 950 mm
Poids	69 kg

**81916** Scie à sol RG 180 - 380 V \* **e**

Tension d'alimentation	380 - 400 V
Puissance	4 kW
Vitesse rotation moteur	2905 tr/min
Vitesse rotation axe	3680 tr/min
Diamètre du disque	180 mm
Dimensions (L x l x h)	790 x 950 x 950 mm
Poids	75 kg

\* Prix sur demande

Perforateurs



**6032** Perforateur 710 W - 3,6 kg avec cloche d'aspiration intégrée \* **a**



**6600** Perforateur burineur 800 W - 3,6 kg \* **b**

Piqueurs



**6230** Marteau piqueur 1150 W - 5,5 kg \* **c**



**6610** Marteau piqueur 1500 W - 10,1 kg \* **d**

Burins

- 62305** Burin plat 400 x 25 mm SDS MAX **e**
- 62306** Burin pointu 400 mm SDS MAX **f**
- 62307** Burin plat 300 x 50 mm SDS MAX spécial carrelage **g**



Bouchardeuse

**8161** Bouchardeuse portable 3 têtes SC3 avec bouchardes \* **h**

- 81611** Piston monobloc cruciforme pour SC3 \* **i**
- 81612** Piston monobloc bouchardeur pour SC3 \* **j**



\* Prix sur demande

<b>6065E</b>	Mélangeur 1200 W capacité 40 kg - avec pale	<b>a</b>
<b>6080E</b>	Mélangeur 1800 W capacité 80 kg - avec pale	<b>b</b>
<b>6095</b>	Mélangeur double pales 1300 W - avec pales	<b>c</b>



Pales

<b>6134</b>	Pale Ø 120 mm/600 mm universelle éco - raccord M14	<b>d</b>
<b>6135</b>	Pale Ø 140 mm/600 mm universelle éco - raccord M14	<b>e</b>
<b>6115</b>	Pale double hélice Ø 120 mm - raccord M14	<b>f</b>
<b>6120</b>	Pale double hélice Ø 150 mm - raccord M14	<b>g</b>
<b>6131</b>	Pale spéciale colles et mastics Ø 120 mm longueur 590 mm - raccord M14	<b>h</b>
<b>6145</b>	Pale Ø 80 mm longueur 410 mm tige hexagonale 8 mm	<b>i</b>
<b>6138</b>	Pale pour mortier hydraulique Ø 120 mm - raccord M14	<b>j</b>





## Malaxeur MIX-ALL

**6055** Malaxeur MIX-ALL 220V 0,55 KW \*

Tension d'alimentation	230 V
Puissance	0,55 kW
Vitesse de rotation des pales	55 tr/min
Volume utile	47 litres
Volume total de la cuve	56 litres
Dimensions (L x l x h)	630 x 580 x 995 mm
Poids	30 kg
Granulométrie	2 mm



## Station de malaxage 110 litres

**6052** Station de malaxage \*

Tension d'alimentation	230 V
Puissance	2,3 kW
Vitesse de rotation des pales	70 - 130 - 160 - 280 tr/min
Capacité	150 litres
Volume de la cuve	110 litres
Raccord	M14
Dimensions (L x l x h)	816 x 594 x 1329 mm
Poids	48 kg



## Malaxeur XM2

**8186** Malaxeur Collomix XM2 230 V complet avec pales et cuve \*

Tension d'alimentation	230 V
Puissance	1,1 kW
Vitesse de rotation des pales	2 x 120 tr/min 1 x 630 tr/min
Vitesse de rotation du racleur	40 tr/min
Volume utile	50 litres
Volume total de la cuve	65 litres
Dimensions (L x l x h)	1075 x 730 x 845 mm
Poids	105 kg



\* Prix sur demande

**8178** Malaxeur B53 - 220 V \*

Tension d'alimentation	220 - 230 V
Puissance	0,75 kW
Vitesse de rotation des pales (mouvement épicycloïdale)	114 tr/min
Vitesse de rotation de l'assiette de cuve	5 tr/min
Volume utile	60 litres
Volume total de la cuve	80 litres
Dimensions (L x l x h)	960 x 750 x 960 mm
Poids	114 kg

**8180** Malaxeur B53 - 400 V \*

Tension d'alimentation	380 - 400 V	
2 vitesses	Vitesse 1	Vitesse 2
Puissance	0,8 kW	1,1 kW
Vitesse de rotation des pales	114 tr/min	228 tr/min
Vitesse de rotation de l'assiette de cuve	5 tr/min	10 tr/min
Volume utile	60 litres	
Volume total de la cuve	80 litres	
Dimensions (L x l x h)	960 x 750 x 960 mm	
Poids	114 kg	



## Malaxeur B325

**8188** Malaxeur B325 - 400 V \*

Tension d'alimentation	380 - 400 V
Puissance	5,5 kW
Vitesse de rotation des pales	50 tr/min
Volume utile	200 litres
Volume total de la cuve	325 litres
Dimensions (L x l x h)	1200 x 1180 x 1440 mm
Poids	300 kg



\* Prix sur demande

**7150** Bombe au carbure classique \* a



Balances

**6630** Balance transportable 35 kg/10 g avec valise et alimentation secteur \* b



**6680** Balance 60 kg/2 g plateau 300 x 400 mm \* c



\* Prix sur demande

## Scléromètre

**7210** Scléromètre à béton 10 à 70 Mpa \* **a**

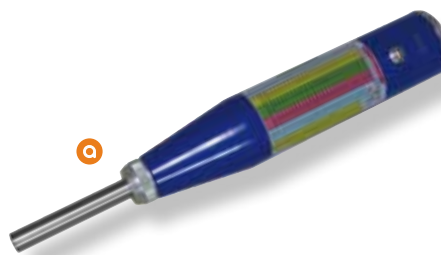

## Dynamomètre

**7230** Dynamomètre d'adhérence 1600 daN à cabestan \* **b**



## Testeurs

**7163** Thermomètre infrarouge \* **c**

**7162** Testeur d'humidité CME4 \* **d**

**7174** Thermohygromètre 100° \* **e**



Plage de température	-50 °C +550 °C
Plage de mesure	80 mm
Résolution	0,1 °C



Profondeur de pénétration	20 mm
Taux d'humidité pour le béton	0 à 6 %
Equivalence méthode CM	0 à 4 %



Plage de mesure température	-30 °C - +100 °C
Plage de mesure humidité	0 - 100 % RH
Mesure du point de rosée	-30 °C - +100 °C

## Losermètre

**7217** Télémètre laser intérieur 100 m \* **f**

Unité de mesure	m, ft, in, ft+in
Portée	0,2 - 80 m
Précision	± 0,3°, ± 2 mm
Étanchéité	IP65
Classe de laser	2
Alimentation	NiMH
Plage de température	-10°C - +40°C



\* Prix sur demande



<b>7050</b>	Moteur bypass 2 étages 220 V 1200 W 50/60 Hz Ø143 mm	<b>a</b>
<b>7050D</b>	Moteur pour MiniBull / M65 / M100 LP	<b>b</b>

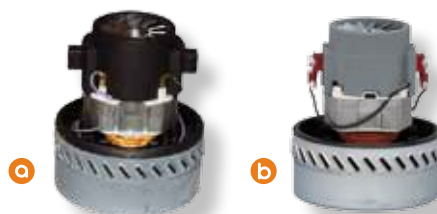

<b>7058</b>	Flexible PVC Ø 40 mm - <b>le mètre</b>	<b>c</b>
<b>7075</b>	Embout de flexible Ø 40 mm	<b>d</b>

<b>7103</b>	Canne inox 2 parties Ø 40 mm	<b>e</b>
<b>7104</b>	Capteur alu 370 mm Ø 40 mm à broches	<b>f</b>
<b>71042</b>	Jeu de broches pour capteur 370 mm	<b>g</b>
<b>7108</b>	Jeu de bandes caoutchouc pour capteur 370 mm	<b>h</b>

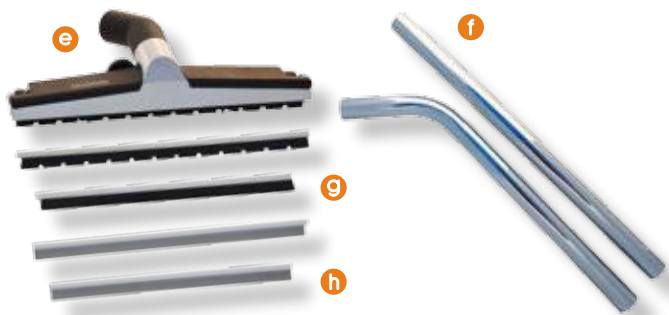

<b>7060</b>	Flexible PVC Ø 50 mm - <b>le mètre</b>	<b>i</b>
<b>7070</b>	Embout de flexible Ø 50 mm	<b>j</b>
<b>7080</b>	Embout réducteur 50 / 40 mm	<b>k</b>

<b>7090</b>	Canne inox d'aspiration Ø 50 mm	<b>l</b>
<b>7100</b>	Capteur alu 450 mm Ø 50 mm à broches	<b>m</b>
<b>7101</b>	Jeu de broches pour capteur 450 mm	<b>n</b>
<b>7102</b>	Jeu de bandes caoutchouc pour capteur 450 mm	<b>o</b>

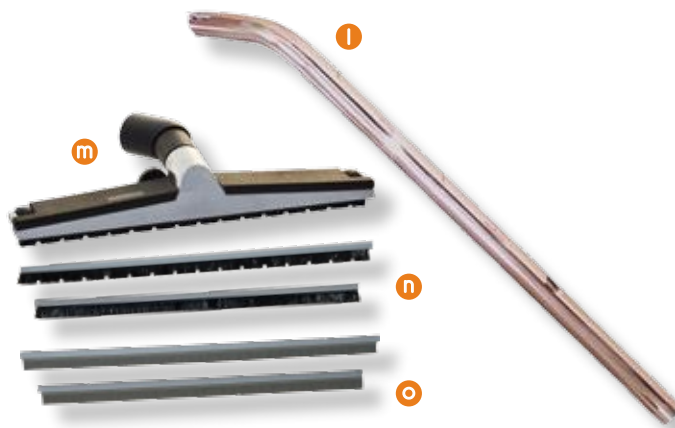

<b>7106D</b>	Capteur 550 mm Ø 50 mm à bandes caoutchouc	<b>p</b>
<b>7107D</b>	Canne double courbe pour capteur 550 mm	<b>q</b>
<b>71062</b>	Bande caoutchouc rouge pour capteur - <b>les 20 mètres</b>	<b>r</b>

## Décolmatauto réf. 7010

Tension	230 V
Puissance	1,6 kW
Ø d'aspiration	40 mm
Dimensions (L x l x h)	400 x 400 x 530 mm
Capacité	25 l
Poids	11 kg

**70100** Jeu de 2 filtres  
pour Décolmatauto \*



Décolmatage automatique  
Livré avec tous les accessoires

## Mini Bull réf. 7024

Tension	230 VHz
Puissance	2,6 kW
Ø d'aspiration	70 mm
Débit d'air	380 m <sup>3</sup> /h
Dépression	2500 mm h <sub>2</sub> O
Surface filtrante	15000 cm <sup>2</sup>
Capacité	45 l
Dimensions (L x l x h)	550 x 620 x 1240 mm
Poids	45 kg
Niveau sonore	72 dB

**70240** Filtre étoile  
Polyester  
Catégorie M  
pour aspirateur MiniBull \*



2 moteurs  
Décolmatage manuel  
Panier porte-accessoires  
Cuve à poussière  
détachable sur roulettes

## M65 réf. 7028

Moteurs / Type	3 / Bypass
Tension	230 V/50-60 Hz
Puissance	3,9 kW
Ø d'aspiration	70 mm
Débit d'air	570 m <sup>3</sup> /h
Dépression	2500 mm h <sub>2</sub> O
Surface filtrante	20000 cm <sup>2</sup>
Capacité	65 l
Dimensions (L x l x h)	660 x 800 x 1300 mm
Poids	55 kg
Niveau sonore	85 dB

**70281** Filtre étoile  
Polyester  
Catégorie M  
pour aspirateur M65 et M100 \*



3 moteurs  
Décolmatage manuel  
Panier porte-accessoires  
Cuve à poussière  
détachable sur roulettes

\* Prix sur demande

## M100 Longopac réf. 7033

Moteurs / Type	3 / Bypass
Tension	230 V/50-60 Hz
Puissance	3,9 kW
Ø d'aspiration	70 mm
Débit d'air	570 m <sup>3</sup> /h
Dépression	2500 mm h <sub>2</sub> o
Surface filtrante	20000 cm <sup>2</sup>
Capacité	sac 20 m Longopac®
Dimensions (L x l x h)	660 x 800 x 1515 mm
Poids	70 kg
Niveau sonore	72 dB

Aspiration de poussières  
et matières dangereuses  
(amiante)  
3 moteurs  
Décolmatage manuel  
Système d'ensachage  
Longopac



70281  
Filtre étoile  
Polyester  
Catégorie M  
pour aspirateur M65 et M100 \*

## TORNADO réf. 7300

Tension	380 - 400 V
Puissance	3 kW
Ø d'aspiration	70 mm
Débit d'air	27000 l/min
Dépression	8600 P
Surface filtrante	6 m <sup>2</sup>
Capacité	75 l
Dimensions (L x l x h)	1400 x 720 x 1560 mm
Poids	230 kg

3 filtres  
Décolmatage automatique



## R2D2 réf. 6500

Tension	380 - 400 V
Puissance	5,5 kW
Ø d'aspiration	70 mm
Débit d'air	38000 l/min
Dépression	10150 P
Surface filtrante	10 m <sup>2</sup>
Capacité	90 l ou 160 l
Dimensions (L x l x h)	1010 x 510 x 1480 mm 1050 x 790 x 1200 mm
Poids	160 kg et 120 kg

3 filtres  
Décolmatage automatique



\* Prix sur demande



<b>7110S</b>	Ventilateur axial 3900 *	<b>a</b>
<b>7111S</b>	Gaine 300 mm longueur 12 m pour ventilateur 3900	<b>b</b>



Tension	230 V
Puissance	520 W
Débit d'air	3900 m³/h max.
Dimensions	380 x 335 x 405 mm
Poids	10,5 kg



Déshumidificateurs

<b>7137</b>	Déshumidificateur CDT 40 MKII *	<b>c</b>
<b>7138</b>	Déshumidificateur CDT 60 MKII *	<b>d</b>
<b>7139</b>	Déshumidificateur CDT 90 MKII *	<b>e</b>



Tension	230 V
Puissance	0,81 kW
Capacité (à 20°C / 60 % H.R.)	22 l/jour
Débit d'air	350 m³/h
Dimensions	540 x 545 x 740 mm
Poids	43 kg



Tension	230 V
Puissance	1, 12 kW
Capacité (à 20°C / 60 % H.R.)	29 l/jour
Débit d'air	725 m³/h
Dimensions	540 x 542 x 820 mm
Poids	47 kg



Tension	230 V
Puissance	1,65 kW
Capacité (à 20°C / 60 % H.R.)	41 l/jour
Débit d'air	1000 m³/h
Dimensions	593 x 650 x 895 mm
Poids	62 kg

Chauffages

<b>7140S</b>	Chauffage électrique 230 V *	<b>f</b>
<b>7143S</b>	Chauffage électrique 400 V *	<b>g</b>



Tension	230 V
Puissance	3,3 kW
Débit d'air	360 m³/h
Dimensions	410 x 285 x 315 mm
Poids	8,6 kg



Tension	400 V
Puissance	15 kW
Débit d'air	1050 m³/h
Dimensions	695 x 385 x 495 mm
Poids	24,2 kg

\* Prix sur demande



**8203** Hélico à mortier de résine 220 V avec plateau équipé \* a

**8203B** Hélico à mortier de résine à batterie avec plateau équipé (3 batteries + 2 chargeurs inclus) \* a



<b>82031</b>	Lame PVC rigide gris pour hélico à mortier de résine (jeu de 20)	75,00 €	<b>b</b>
<b>82033</b>	Lame nylon blanc souple pour hélico à mortier de résine (jeu de 20)	75,00 €	<b>c</b>
<b>82035</b>	Lame acier pour hélico à mortier de résine (jeu de 10)	105,00 €	<b>d</b>
<b>82037</b>	Lame nylon blanc souple pour hélico à mortier de résine (jeu de 10)	105,00 €	<b>e</b>



Pour mortier époxy + PU ciment

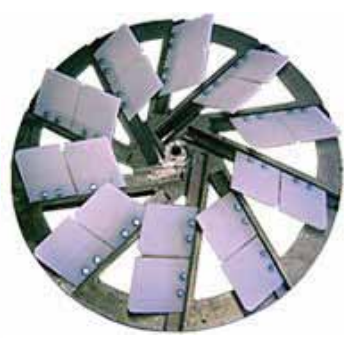

Pour mortier époxy + PU ciment (lames souples)

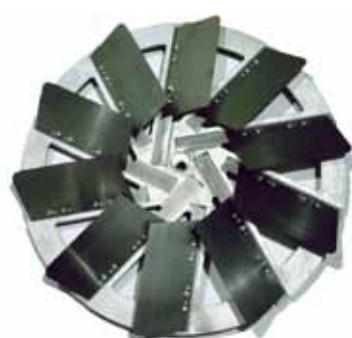

Pour moquette de pierre



Pour moquette de pierre (lames souples)

\* Prix sur demande

## TFS 230 \*



Tension	220 - 230 V
Puissance	1,5 kW
Largeur de travail	230 mm
Cadence	1500 coups/min
Dimensions (L x l x h)	87,5 x 33,5 x 70,5 cm
Poids	54 kg

## Mule B \*



Tension	220 - 230 V
Puissance	1,1 kW
Largeur de travail	250 mm
Cadence	2820 coups/min
Dimensions (L x l x h)	104-111 x 78 x 50 cm
Poids	125 kg poids add. inclus

## Bull 2 \*



Tension	220 - 230 V
Puissance	1,5 kW
Largeur de travail	350 mm
Cadence	2790 coups/min
Dimensions (L x l x h)	104-113 x 81 x 50 cm
Poids	225 kg poids add. inclus

## Terminator \*



Alimentation	batterie
Puissance	50 kW
Largeur de travail maximum	660 mm
Cadence	3600 coups/min
Dimensions (L x l x h)	165 x 66 x 119 cm
Poids	1240 kg

Poids amovibles :

- 1542 kg avec l'ensemble des poids
- 1065 kg minimum (sans poids)

\* Prix sur demande



Tension d'alimentation	230 V / 50 Hz
Puissance	1500 W
Vitesse de rotation	168 tr/min
Vitesse de rotation du moteur	1400 tr/min
Niveau sonore	< 62 dB
Longueur du câble	12 m
Ø du plateau	430 mm
Poids	42 kg

Tension d'alimentation	230 V / 50 Hz
Puissance	2000 W
Vitesse de rotation	175 tr/min
Vitesse de rotation du moteur	1400 tr/min
Niveau sonore	< 62 dB
Longueur du câble	12 m
Ø du plateau	430 mm
Poids	50 kg

Tension d'alimentation	230 V / 50 Hz
Puissance	2000 W
Vitesse de rotation	175 tr/min
Vitesse de rotation du moteur	1400 tr/min
Niveau sonore	< 62 dB
Longueur du câble	12 m
Ø du plateau	430 mm
Poids	50 kg

Plateaux et consommables p. 26-27



\* Prix sur demande



SF 11 – Réf. 8159 \*

Largeur de travail	252 mm
Cadence	11 x 3000 coups/min
Consommation d'air	33 litres/sec.
Dimensions (L x l x h)	1210 x 282 mm
Poids	36 kg

<b>81594</b>	Tête de frappe 4 pointes pour SF11 *	<b>a</b>
<b>81592</b>	Tête de frappe cruciforme pour SF11 *	<b>b</b>



MHS 11 – Réf. 8157 \*

Largeur de travail	250 mm
Cadence	11 x 2200 coups/min.
Consommation d'air	26 litres/sec.
Dimensions (L x l x h)	340 x 285 x 1290 mm
Poids	70 kg

<b>81572</b>	Tête de frappe 4 pointes pour MHS11 *	<b>c</b>
<b>81574</b>	Tête de frappe cruciforme pour MHS11 *	<b>d</b>



MHS 5 – Réf. 8158 \*

Largeur de travail	290 mm
Cadence	5 x 1300 coups/min.
Consommation d'air	38 litres/sec.
Dimensions (L x l x h)	110 x 720 x 970 mm
Poids	114 kg

<b>81582</b>	Tête de frappe 5 pointes pour MHS5 *	<b>e</b>
<b>81584</b>	Tête de frappe 9 pointes pour MHS5 *	<b>f</b>
<b>81586</b>	Tête de frappe cruciforme pour MHS5 *	<b>g</b>



\* Prix sur demande



PG250 - Réf. 8115 \*

Largeur de travail	250 mm
Tension d'alimentation	220 - 230 V
Puissance	2,2 kW
Dimensions (L x l x h)	120 x 32 x 90 mm
Poids	51 kg/59 kg
Vitesse de rotation	1400 tr/min

Consommables p. 30



Poids additionnels :  
 • 2 x 0,9 kg  
 • 4 x 1,5 kg  
 • total : 8 kg

Omega 400 - Réf. 8700 \*

Largeur de travail	290 mm
Tension d'alimentation	400 V
Puissance	3 kW
Dimensions (L x l x h)	90 x 33 x 90-100 cm
Poids	58 kg
Vitesse de rotation	1435 tr/min

Consommables p. 30



Delta II simple vitesse - Réf. 8130 \*

Largeur de travail	490 mm
Tension d'alimentation	380 - 400 V
Puissance	7,5 kW
Dimensions (L x l x h)	105 x 66 x 115 mm
Poids	166 kg
Vitesse de rotation	1885 tr / min

Delta II double vitesse - Réf. 8129 \*

Largeur de travail	490 mm
Tension d'alimentation	380 - 400 V
Puissance	Vitesse 1 : 6,8 kW Vitesse 2 : 8 kW
Dimensions (L x l x h)	105 x 66 x 115 mm
Poids	187 kg
Vitesse de rotation	Vitesse 1 : 936 tr/min Vitesse 2 : 1885 tr/min

Consommables p. 31



\* Prix sur demande

## Orbiter 450 - 3 plateaux \*

Largeur de travail	450 mm
Tension d'alimentation	230 V
Puissance	2,2 kW
Ø têtes de ponçage	3 x 150 mm
Dimensions	81 x 46 x 103 cm
Poids	102 kg
Vitesse de rotation	300 - 750 tr/min

Consommables p. 30



## Orbiter 800 \*

Largeur de travail	800 mm
Tension d'alimentation	400 V
Puissance	15 kW
Ø têtes de ponçage	3 x 300 mm
Dimensions	80 x 125 x 155 cm
Poids	630 kg
Vitesse de rotation	350 - 850 tr/min

Consommables p. 30



\* Prix sur demande

## CT200 - Réf. 8150 \*



Largeur de travail	200 mm
Tension d'alimentation	220 - 230 V
Puissance	2,2 kW
Dimensions (L x l x h)	90 x 37 x 90 mm
Poids	56 kg

Consommables p. 26



## FB200 - Réf. 8156 \*



Largeur de travail	200 mm
Tension d'alimentation	220 - 230 V
Puissance	2,2 kW
Dimensions (L x l x h)	92 x 41 x 95 mm
Poids	79 kg

## CT250 - Réf. 8151 \*



Largeur de travail	250 mm
Tension d'alimentation	380 - 400 V
Puissance	7,5 kW
Dimensions (L x l x h)	104 x 44 x 99 mm
Poids	135 kg

Consommables p. 26



## TFP 260 - Réf. 8152 \*



Largeur de travail	250 mm
Tension	380 - 400 V
Puissance	5,5 kW
Dimensions (L x l x h)	112 x 44 x 116 mm
Poids	185 kg

## CT320 - Réf. 8770 \*

Largeur de travail	320 mm
Tension d'alimentation	380 - 400 V
Puissance	11 kW
Dimensions (L x l x h)	98 x 63 x 118 mm
Poids	260 kg

Consommables p. 26

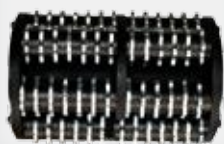

\* Prix sur demande



## Elephant \*

Largeur de travail	200 mm
Tension d'alimentation	220 - 230 V
Puissance	2 kW
Dimensions (L x l x h)	115 x 40 x 90 mm
Poids	89 kg



## Modul 200 \*

Largeur de travail	200 mm
Tension d'alimentation	380 - 400 V
Puissance	7,5 kW
Dimensions (L x l x h)	145 x 32 x 85 mm
Poids	195 kg



## Modul 350 \*

Largeur de travail	350 mm
Tension d'alimentation	380 - 400 V
Puissance	15 kW
Dimensions (L x l x h)	175 x 55 x 107 mm
Poids	400 kg



## Elgator \*

Largeur de travail	560 mm
Tension d'alimentation	380 - 400 V
Puissances	2 x 11 kW 2 x 15 kW 2 x 18,5 kW
Dimensions (L x l x h)	175 x 110 x 75 mm
Poids	585 kg



\* Prix sur demande



- |                                    |          |  |  |
|------------------------------------|----------|--|--|
| <b>A</b> brasifs Ø 400 mm          | p. 28    |  |  |
| Aspirateurs                        | p. 41-42 |  |  |
| <b>B</b> ac de rétention           | p. 15    |  |  |
| Bâches                             | p. 15    |  |  |
| Bacs                               | p. 13    |  |  |
| Balais                             | p. 10    |  |  |
| Balances                           | p. 40    |  |  |
| Balayette à poussière              | p. 10    |  |  |
| Bande caoutchouc pour capteur      | p. 40    |  |  |
| Boîte d'épandage à mortier         | p. 22    |  |  |
| Bombes au carbure                  | p. 38    |  |  |
| Bouchardeuses                      | p. 47    |  |  |
| Bouchardeuse portative             | p. 34    |  |  |
| Brouette cloutée                   | p. 15    |  |  |
| Burins                             | p. 34    |  |  |
| Burin plat                         | p. 11    |  |  |
| <b>C</b> annes d'aspiration        | p. 40    |  |  |
| Capteurs d'aspiration              | p. 40    |  |  |
| Carters de ponçage/sciage          | p. 32-33 |  |  |
| Cartouches pour masques            | p. 5     |  |  |
| Chariots porte-fût                 | p. 14    |  |  |
| Chariots verseurs                  | p. 14    |  |  |
| Chauffages                         | p. 43    |  |  |
| Chiffons coton blanc               | p. 10    |  |  |
| Ciseaux                            | p. 11    |  |  |
| Clé ouvre-fût                      | p. 15    |  |  |
| Combinaison Tyvek                  | p. 7     |  |  |
| Couteau riflard                    | p. 23    |  |  |
| Couteaux à enduire                 | p. 23    |  |  |
| Couvre-chaussure                   | p. 7     |  |  |
| Crème nettoyante                   | p. 7     |  |  |
| Crème réparatrice                  | p. 7     |  |  |
| Cutter                             | p. 11    |  |  |
| <b>D</b> ébulleurs                 | p. 16-17 |  |  |
| Décolleuses                        | p. 45    |  |  |
| Déshumidificateurs                 | p. 43    |  |  |
| Disques de sciage                  | p. 31    |  |  |
| Disques fibres                     | p. 29    |  |  |
| Disques semi-flexibles             | p. 29    |  |  |
| Disques tôle tungstène             | p. 28    |  |  |
| Doseurs                            | p. 13    |  |  |
| Dynamomètre                        | p. 39    |  |  |
| <b>E</b> mbouts de flexible        | p. 40    |  |  |
| Entonnoirs                         | p. 13    |  |  |
| <b>F</b> er à gorge                | p. 25    |  |  |
| Flexible d'aspiration              | p. 40    |  |  |
| Fraises à plaquettes tungstène     | p. 26    |  |  |
| <b>G</b> ants                      | p. 6     |  |  |
| Genouillères                       | p. 4     |  |  |
| Grattoir de sol                    | p. 11    |  |  |
| Grenailleuses                      | p. 51    |  |  |
| <b>H</b> élico à mortier de résine | p. 44    |  |  |
| Humidimètre                        | p. 39    |  |  |
| <b>J</b> eu de brosses 450 mm      | p. 40    |  |  |
| Jeu de caoutchouc 450 mm           | p. 40    |  |  |
| Jeu de clous pour semelles         | p. 4     |  |  |
| Jeu de sangles pour semelles       | p. 4     |  |  |
| <b>L</b> ame caoutchouc blanc 8 mm | p. 17    |  |  |
| Lames de cutter                    | p. 11    |  |  |
| Lames dentées                      | p. 20    |  |  |
| Lasermètres                        | p. 37    |  |  |
| Lingettes spécifiques résine       | p. 7     |  |  |
| Lisseuse d'angle en caoutchouc     | p. 16    |  |  |
| Lisseuses métalliques              | p. 24    |  |  |
| Lunettes de protection             | p. 4     |  |  |
| <b>M</b> alaxeurs                  | p. 36-37 |  |  |
| Manches bois                       | p. 10    |  |  |
| Manchons                           | p. 9     |  |  |
| Maryses                            | p. 18    |  |  |
| Masquages                          | p. 12    |  |  |
| Masques                            | p. 5     |  |  |
| Massette                           | p. 10    |  |  |
| Mélangeurs                         | p. 35    |  |  |
| Meule boisseau cône                | p. 28    |  |  |
| Meuleuses                          | p. 30    |  |  |
| Molettes carbure de tungstène      | p. 26    |  |  |
| Monobrosses                        | p. 46    |  |  |
| Montures                           | p. 8     |  |  |
| Moteur d'aspirateur                | p. 40    |  |  |
| <b>O</b> util multifonctions       | p. 11    |  |  |
| <b>P</b> ads Ø 400 mm              | p. 28    |  |  |
| Pales                              | p. 35    |  |  |
| Palette à fût                      | p. 14    |  |  |
| Pantalon Tyvek                     | p. 7     |  |  |
| Patins segments diamant            | p. 30    |  |  |
| Pattes de lapin                    | p. 8     |  |  |
| Pelle à poussière                  | p. 10    |  |  |
| Perches télescopiques              | p. 10    |  |  |
| Perforateurs                       | p. 34    |  |  |
| Pierre à poncer                    | p. 28    |  |  |
| Pince arrache-sols collés          | p. 11    |  |  |
| Pinceaux                           | p. 8     |  |  |
| Piqueurs                           | p. 34    |  |  |
| Pistolets à poche                  | p. 12    |  |  |
| Plateaux diamant                   | p. 30-31 |  |  |
| Plateaux monobrosse                | p. 29    |  |  |
| Platoirs                           | p. 25    |  |  |
| Ponceuses diamant                  | p. 48-49 |  |  |
| Poudre à tracer                    | p. 11    |  |  |
| Protection de la peau              | p. 7     |  |  |
| <b>R</b> abots à béton             | p. 50    |  |  |
| Raclette à manche orientable       | p. 18    |  |  |
| Raclette de carreleur              | p. 18    |  |  |
| Raclettes mousse                   | p. 18    |  |  |
| Raclettes pour lames dentées       | p. 19    |  |  |
| Râteau à picots                    | p. 22    |  |  |
| Râteau à vis                       | p. 22    |  |  |
| Râteaux crantés                    | p. 21    |  |  |
| Râteau 58 cm lame caoutchouc       | p. 18    |  |  |
| Robinets                           | p. 15    |  |  |
| Rubalise                           | p. 12    |  |  |
| Rubans adhésifs                    | p. 12    |  |  |
| <b>S</b> acs gravats               | p. 10    |  |  |
| Sacs poubelles                     | p. 10    |  |  |
| Scies                              | p. 33    |  |  |
| Scléromètre                        | p. 39    |  |  |
| Seau                               | p. 13    |  |  |
| Semelles cloutées                  | p. 4     |  |  |
| Scraper                            | p. 11    |  |  |
| Spatules dentées                   | p. 21    |  |  |
| <b>T</b> ambour pour rabot         | p. 27    |  |  |
| Télémètre laser                    | p. 39    |  |  |
| Testeur d'humidité                 | p. 39    |  |  |
| Thermohygromètre                   | p. 39    |  |  |
| Treillis Ø 400 mm                  | p. 28    |  |  |
| Truelles                           | p. 23    |  |  |
| Truelles mécaniques                | p. 39    |  |  |
| <b>V</b> entilateurs               | p. 43    |  |  |

A series of horizontal dashed lines for writing notes.

# Conditions générales de vente

Nos produits sont vendus départ de nos locaux. Ils voyagent aux risques et périls du destinataire quel que soit le mode d'envoi. Le fait, pour nous, d'avancer le prix du transport ne fait pas dérogation à la clause ci-dessus. Toute contestation ou réclamation doit nous parvenir dans les 48 h suivant la livraison. Passé ce délai, elles ne seront plus recevables.

## INTÉRÊTS DE RETARD

Tout retard dans les paiements entraîne, de plein droit et sans mise en demeure, le paiement d'intérêts de retard au taux de 15% l'an.

En cas de retard de paiement, nous nous réservons la faculté de suspendre ou d'annuler les ordres en cours sans préjudice de tout autre recours.

## DÉCHÉANCE DE TERME

Le non paiement d'une échéance entraîne l'exigibilité de la totalité de la créance sans autre avis.

## CLAUSE DE RÉSERVE DE PROPRIÉTÉ

(Loi n° 80.335 du 12 mai 1980)

La société Global Equipement se réserve la propriété des produits livrés jusqu'au complet paiement du prix. A cet égard, ne constituent pas des paiements au sens de la présente disposition, la remise de traites et de tout titre pouvant créer une obligation de payer.

L'acheteur supportera la charge des risques en cas de perte, vol ou destruction. Il supportera également les charges de l'assurance.

A défaut de paiement, par l'acheteur, d'une seule fraction du prix aux échéances convenues et quarante huit heures après une mise demeure par lettre recommandée restée infructueuse, la vente sera résiliée de plein droit, si bon nous semble.

Nous nous réservons le droit de procéder nous même et de faire procéder par tous les mandataires désignés par nous à cet effet, à la reprise immédiate des produits, objets de la ou des ventes.

En cas de règlement judiciaire ou de liquidation des biens de l'acheteur, la revendication des produits non payés pourra être exercée dans le délai de quatre mois à compter de la publication de la procédure ad hoc.

## CLAUSE PÉNALE

Si le recouvrement de la créance entraîne l'intervention de notre service contentieux, celle-ci se trouve majorée forfaitairement de 15% sur toutes les sommes dues, pour couvrir les frais de gestion contentieuse.

## JURIDICTION

En cas de contestation quelconque d'une livraison ou de son règlement, seul sera compétent le Tribunal de Commerce de Metz, quel que soit le lieu de la livraison, le mode de paiement accepté et même en cas d'appel en garantie ou de pluralité de défenseurs.

Sauf conventions spéciales et écrites, toute commande emporte de plein droit de la part de l'acheteur, son adhésion à nos conditions générales de vente, nonobstant toute stipulation contraire figurant à ses propres conditions générales d'achat.

## PAIEMENT

Les paiements devront être effectués conformément aux conditions de paiement fixées par nous.

Les prix figurant sur nos tarifs sont donnés à titre indicatif et pourront être révisés sans préavis.

Les offres de prix orales et les propositions faites par nos représentants ne nous engagent qu'après confirmations écrites de nos services commerciaux.

Minimum de commande et facturation : 150 €.

Franco de port : à partir de 300 €.

Escompte de 2 % pour paiement comptant dans les 10 jours, date de facture.

## AVERTISSEMENT

Ce catalogue a été élaboré dans le souci de renseigner la clientèle Global Equipement dans des conditions optimales.

Il n'a aucune valeur contractuelle.

Nos prix peuvent subir les incidences des variations des taux de change et des coûts des matières premières.







Impasse de la tannerie  
57820 LUTZELBOURG - France

Service commercial : +33(0)6 16 02 83 96

Service administratif : +33(0)3 87 25 41 39

Fax : +33(0)3 87 25 41 52

Mail : [info@global-equipement.fr](mailto:info@global-equipement.fr)

[www.global-equipement.fr](http://www.global-equipement.fr)

Catalogue général Global Equipement 2022. Version 07/2022, remplace tous les catalogues précédents.  
Sous réserve de modifications et d'erreurs. Photos non contractuelles. TVA au taux en vigueur de 20 %.